113021**FTR35G/G6****Plaque à snacker à gaz rainurée top**



- Plaque à snacker à gaz version top de 35 cm avec plaque de cuisson nervurée en acier.
- Plaque de cuisson horizontale de 12 mm d'épaisseur.
- Chauffage moyennant 1 brûleur tubulaire en acier de 4 kW.
- Robinet à clapet avec température maximale de 390 °C.
- Panneau de contrôle et côtés en acier inox.
- Système de couplage de modules avec joints extérieurs latéraux.
- Appareil destiné à la cuisson directe.
- Plaque de cuisson hermétiquement soudée au plan de travail.
- Allumage moyennant dispositif piézo-électrique.
- Flamme pilote et thermocouple de sécurité.
- Canal avec bouchon et tiroir amovible pour la récupération des graisses et des liquides.
- Rehausse anti-éclaboussures sur 3 côtés fixe et intégrée au plan.
- Pieds en plastique H 51 mm.
- Les appareils à gaz sont certifiés CE par l'Organisme allemand DVGW et ont passé les tests de sécurité les plus stricts.
- La fourniture de l'appareil suit les souhaits du client en termes d'injecteurs installés, même pendant la phase d'essai. La configuration standard est gaz naturel G20. De plus, des injecteurs de rechange sont fournis si une conversion sur site sera nécessaire.

DONNÉES TECHNIQUES

| | | | |
|------------------------------------|-----------------|------------------------------------|---------------|
| PUISSANCE TOTALE | 4 kW | PUISSANCE À GAZ | 4 kW |
| CONSOMMATION DE GAZ NATUREL | 0,42 m³/h | CONSOMMATION DE GAZ GPL | 0.32 kg/h |
| SURFACE DE CUISSON | 34,6x52 cm | TYPE PLAQUE | Nervurée |
| ZONES CHAUFFANTES | n° 1 | NUMÉRO DU CERTIFICAT GAZ CE | CE-0085BO0093 |
| DIAMÈTRE DU RACCORD DE GAZ | 1/2"G EN10226-1 | HAUTEUR DU RACCORDEMENT DU GAZ (H) | 0 mm |
| HAUTEUR DU RACCORDEMENT DU GAZ (X) | 305 mm | HAUTEUR DU RACCORDEMENT DU GAZ (Y) | -100 mm |
| HAUTEUR DU PIED | 51 mm | DEGRÉ IPX | 4 |
| LARGEUR | 35 cm | PROFONDEUR | 60 cm |
| HAUTEUR | 30 cm | LARGEUR DE L'EMBALLAGE | 71,0 cm |
| PROFONDEUR DE L'EMBALLAGE | 42 cm | HAUTEUR DE L'EMBALLAGE | 54 cm |
| POIDS NET | 27 kg | POIDS BRUT | 34 kg |
| VOLUME | 0,16 m³ | NOMENCLATURE COMBINÉE | 84198180 |
| ÉMISSION DE CHALEUR LATENTE | 1600.0 W | ÉMISSION DE CHALEUR SENSIBLE | 1400.0 W |
| ÉMISSION D'HUMIDITÉ | 2352.0 g/h | | |

ACCESSOIRES

- 120591 PAIRE ÉLÉMENTS UNION POUR PLAQUE À SNACKER À GAZ
- 120595 GRATTOIR POUR NETTOYAGE PLAQUE À SNACKER
- 120597 GRATTOIR - KIT LAME DE RECHANGE (10 PCS)

DIAGRAMMES D'INSTALLATION

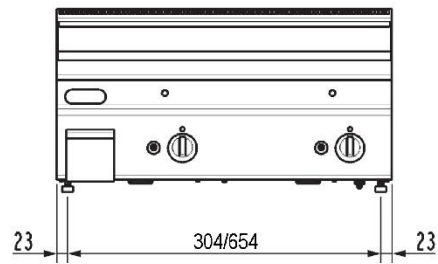
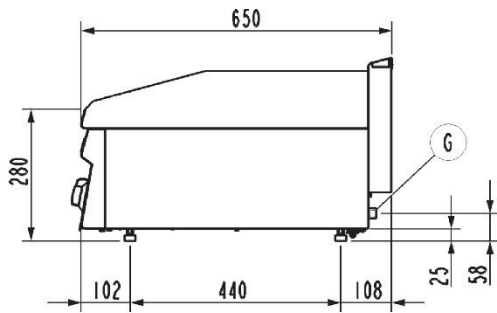

FT...G/0

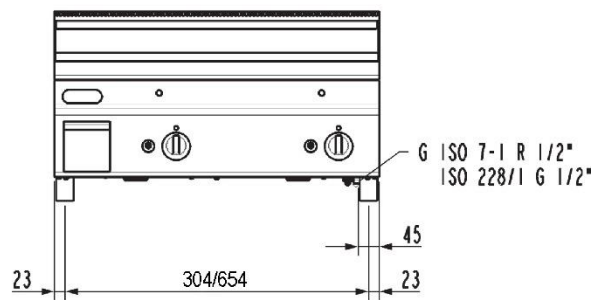
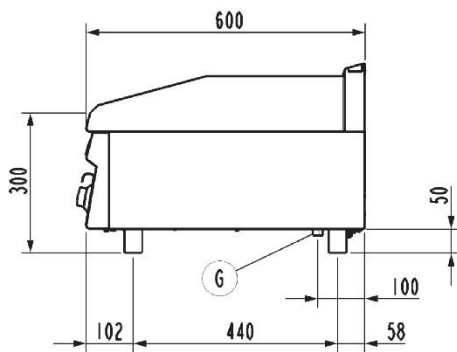
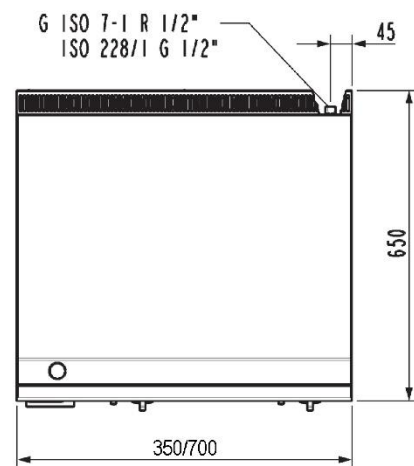

FT...G/G6

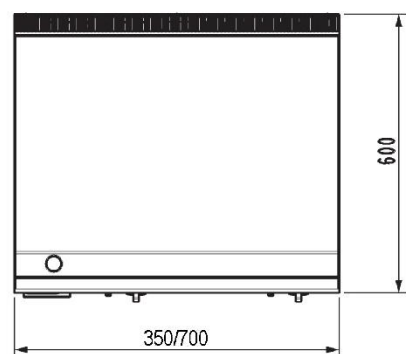

G (½"ISO228-1 – G ½" EN 10226-1) = Attacco gas | Gas inlet connection | Gasanschluss | Подсоединение газ | Arriviee gaz | Entrada gas.

Fig.1 | Abb.1 | рис.1 - 5415.680.00