

126053

BRM35E/0

**AUFTISCH-ELEKTRO-MULTIKIPPBRATTPFANN 7,5 L
- BODEN VON 10 MM STÄRKE**

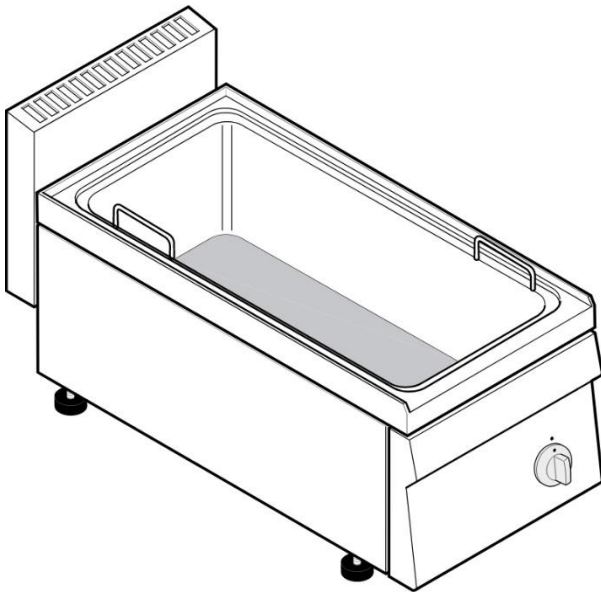

- Auftisch-Elektro-Multifunktions-Bratpfanne 7,5 l, 35 cm.
- Vorderseite und Seitenwände aus Edelstahl.
- Anbausystem der Module mit Verbindungselementen an den Außenseiten.
- Bräter werden nicht nur zum Schmoren verwendet, sondern auch zur Zubereitung von gedünstetem Fleisch, Saucen, Risotto, Gemüse und anderen in wenig Flüssigkeit gegarten Speisen. Eine Verwendung als Fritteuse ist nicht zulässig.
- Herausnehmbare Wanne mit Boden aus DUPLEX von 10 mm Stärke und Wänden aus Edelstahl AISI 304 von 2 mm Stärke.
- Die Erwärmung erfolgt über gepanzerte Heizelemente aus Incoloy-Legierung unter dem Beckenboden.
- Temperaturregelung 0-300 °C.
- Die grüne Kontrollleuchte zeigt das Anliegen von Spannung an.
- Sicherheitsthermostat für eventuell auftretende Fehlfunktionen.
- Nivellierfüße 15-25 mm aus gummiertem Kunststoff.
- Technikfach für einfachere Stromanschlüsse.

TECHNISCHE DATEN

GESAMTLEISTUNG	3,3 kW	STROMLEISTUNG	3,3 kW
FREQUENZ	50/60 Hz	SPANNUNG	400 3N ~ V
KAPAZITÄT WANNE	7,5lt	ABMESSUNGEN WANNE	26,5x48x8 cm
MINIMALER QUERSCHNITT STROMKABEL	5 x 1,5 n° - mm ²	STÄRKE DES WANNENBODENS	10 mm
ENTLEEREN DER WANNE	Herausnehmbare Wanne	STROMKABELTYP	H07 RN-F
IPX-KLASSE	4	BREITE	35 cm
TIEFE	65 cm	HÖHE	28 cm
BREITE DER VERPACKUNG	72 cm	TIEFE DER VERPACKUNG	42 cm
HÖHE DER VERPACKUNG	54 cm	NETTO-GEWICHT	27,5 kg
BRUTTO-GEWICHT	30,5 kg	VOLUMEN	0,16 m ³
KOMBINIERTER NOMENKLATUR	84198180		

ZUBEHÖRE

120585 VERBINDUNGSSTÜCK TECNO60, TECNO65

INSTALLATIONS-DIAGRAMME

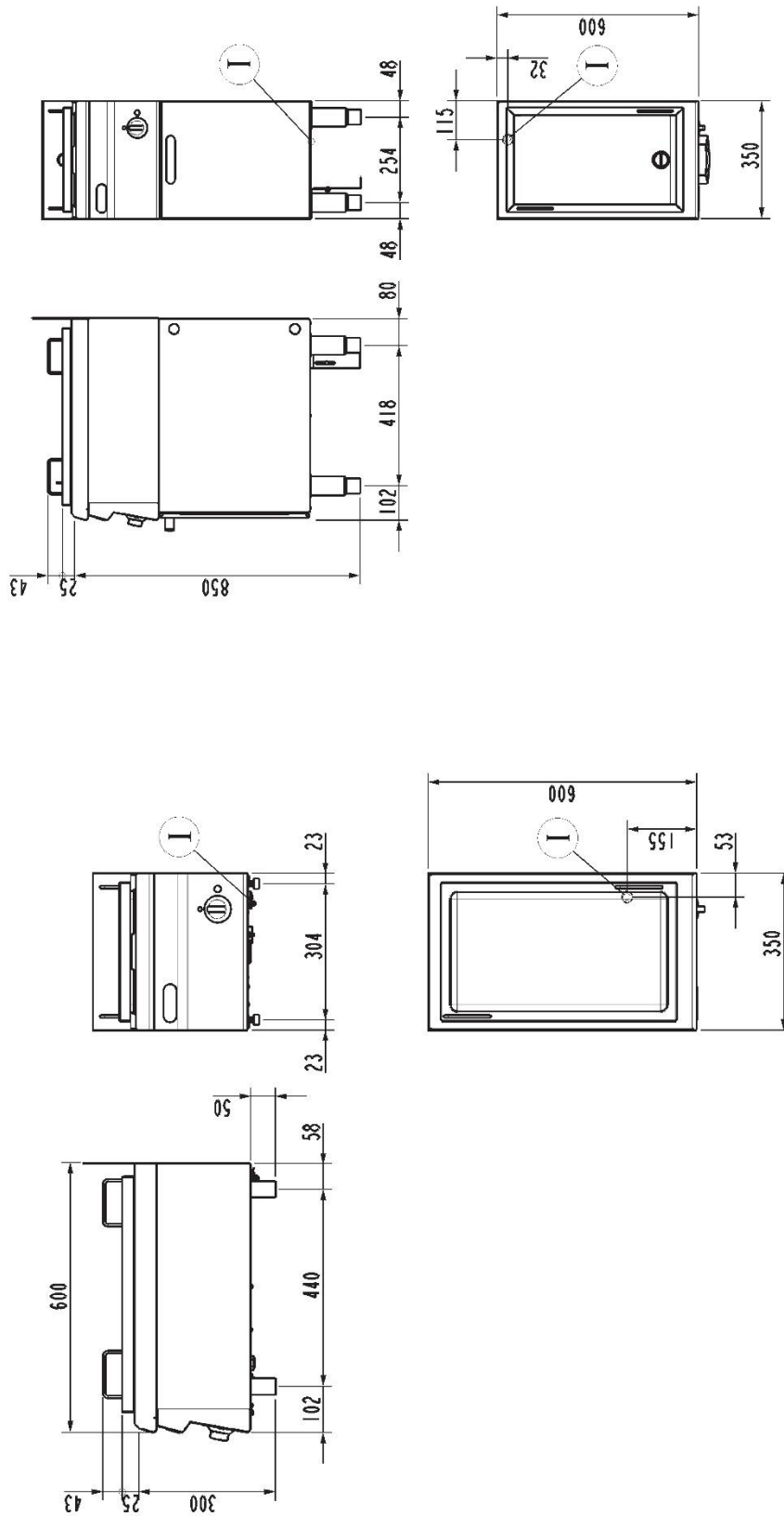

I = Entrata cavo elettrico | Power supply cable inlet | Netzkabeleingang | Вход электропровода | Entrée câble électrique | Entrada cable eléctrico.

Fig.1 | Abb.1 | рис.1 - 5415.689.00