

313075

P85FIG9

PENTOLA GAS INDIRECTA 150LT VASCA IN ACCIAIO INOX AISI 316 FREESTANDING



- Pentola gas indiretta con capacità vasca 150 L.
- Le pentole a riscaldamento indiretto sono indicate sia per la cottura di alimenti densi o gelatinosi che per le cotture ad immersione.
- Pareti della vasca in acciaio inossidabile AISI 304 e fondo in AISI 316 dello spessore di 2 mm.
- Intercapedine dotata di manometro pressione, valvola di sicurezza 0,5 bar e tappo per il carico dell'acqua distillata.
- Piano di lavoro in acciaio inox AISI 304 con spessore 2mm e finitura Scotch Brite con sistema di giunzione interno.
- Cruscotto e fianchi in acciaio inox AISI 304.
- Riscaldamento tramite bruciatori tubolari in acciaio inossidabile ad alto rendimento termico.
- L'alimentazione del gas al bruciatore è regolata da un rubinetto valvolato.
- Gestione della temperatura con 3 livelli di potenza.
- Accensione piezoelettrica.
- Fiamma pilota e termocoppia di sicurezza.
- Coperchio in acciaio inossidabile, incernierato e bilanciato a molla in tutte le posizioni di apertura con impugnatura atermica.
- Rubinetto miscelatore per carico acqua calda/fredda fissato sulla parte posteriore del piano di lavoro.
- Rubinetto di scarico vasca in ottone cromato con impugnatura atermica.
- Piedini in AISI 304 regolabili in altezza 133/195 mm.
- Le apparecchiature a gas sono certificate CE dall'Ente tedesco DVGW e hanno superato i più severi test di sicurezza.
- La fornitura dell'apparecchiatura segue i desideri del cliente in termini di ugelli installati, anche in fase di collaudo. La configurazione standard è gas naturale G20. In aggiunta viene fornita una dotazione di ugelli fosse necessaria la conversione in loco.

DATI TECNICI

POTENZA TOTALE	21 kW	POTENZA A GAS	21 kW
CAPACITÀ DELLA VASCA	150lt	CONSUMO DI GAS NATURALE	2,22 m³/h
DIMENSIONI DELLA VASCA	Ø60xh54 cm	RISCALDAMENTO	Indiretto
TIPO DI VASCA	AISI 316	NUMERO DEL CERTIFICATO GAS CE	CE-0085AU0433
POSIZIONE DELL'ALLACCIAMENTO IDRICO	Fondo	DIAMETRO DELL'ALLACCIAMENTO GAS	1/2"G EN10226-1
DIAMETRO DELL'ALLACCIAMENTO IDRICO	0,393701"	LARGHEZZA	80 cm
PROFONDITÀ	90 cm	ALTEZZA	90 cm
LARGHEZZA DELL'IMBALLO	108 cm	PROFONDITÀ DELL'IMBALLO	89 cm
ALTEZZA DELL'IMBALLO	118,5 cm	PESO NETTO	149,5 kg
PESO LORDO	170,0000 kg	VOLUME	1,13 m³
NOMENCLATURA COMBINATA	84198180	CONSUMO GPL	1.65 kg/h

ACCESSORI

- 399513 CESTO DOPPIO PASTA PER PENTOLA 150LT - DIAMETRO FORI 3MM - 0.12 IN
- 399514 CESTO DOPPIO VERDURE 150LT - DIAMETRO FORI 5MM - 0,20 INCH
- 399573 COPPIA ELEMENTI DI CHIUSURA PER BASI E TOP L=90CM
- 399576 SISTEMA CARICO AUTOMATICO INTERCAPEDINE+ ACCENSIONE ELETTRICA

SCHEMI DI INSTALLAZIONE

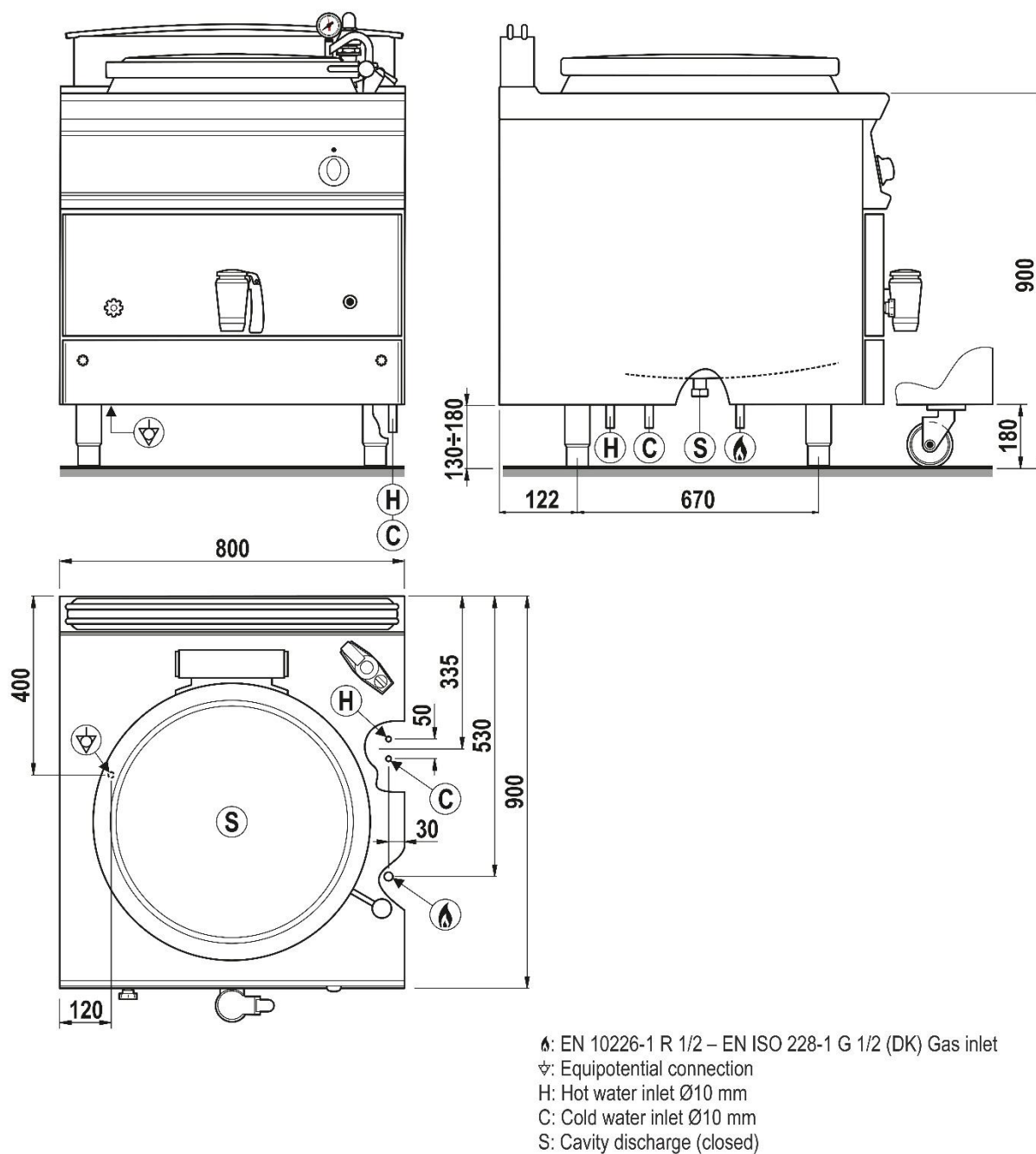

Fig.1 | Abb.1 | рис.1 - 09.04.2021 - 5415.644.00