

**316093**

P81FIE9

**Marmite électrique indirecte 100 l cuve en acier inox AISI 316 freestanding**



- Marmite électrique chauffage indirect avec capacité de cuve de 100 L.
- Plan de travail en acier inox AISI 304 d'une épaisseur 2mm et finition Scotch Brite, avec système de jonction interne.
- Bandeau de commandes et tiroir en acier inox AISI 304.
- Les marmites à chauffage indirect conviennent aussi bien à la cuisson d'aliments denses ou gélatineux qu'à la cuisson par immersion.
- Parois de la cuve en acier inoxydable AISI 304 et fond AISI 316 de 2 mm d'épaisseur.
- Chauffage au moyen de résistances électriques blindées en alliage Incoloy, situées à l'intérieur de la cavité.
- Cavité dotée d'un manomètre, vanne de sécurité 0,5 bar et bouchon pour le remplissage de l'eau distillée.
- L'appareil est doté d'un sélecteur à trois positions : position « 0 » éteint, position « 1 » Puissance réduite de 50 %, position « 2 » Puissance à 100 %.
- Thermostat qui permet de régler la température à l'intérieur de la cuve de cuisson 0-40-60-80-100 °C.
- Lampe verte qui indique la présence de tension.
- Lampe orange qui indique que les résistances chauffent.
- Thermostat de sécurité qui coupe automatiquement le fonctionnement en cas de panne.
- Couvercle en acier inoxydable, articulé et équilibré par ressort dans toutes les positions avec poignée athermique.
- Robinet mitigeur pour remplissage eau chaude/froide fixé sur la partie arrière du plan de travail.
- Robinet de vidange de la cuve en laiton chromé avec poignée athermique sur le panneau frontal.
- Pieds en AISI 304 réglables en hauteur 133/195 mm.

## DONNÉES TECHNIQUES

PUISSANCE TOTALE	16 kW	PUISSANCE ÉLECTRIQUE	16 kW
FRÉQUENCE	50/60 Hz	TENSION	380-415 3N~ V
CAPACITÉ DE LA CUVE	100lt	DIMENSIONS DE LA CUVE	Ø60xh41,5 cm
CHAUFFAGE	Indirecte	SECTION MINIMALE DU CÂBLE D'ALIMENTATION	5 x 6 n° - mm <sup>2</sup>
TYPE DE CÂBLE ÉLECTRIQUE	H07 RN-F	TYPE DE CUVE	AISI 316
POSITION DU RACCORD HYDRIQUE	Fond	DIAMÈTRE DU RACCORD HYDRIQUE	0,393701"
DEGRÉ IPX	4	LARGEUR	80 cm
PROFONDEUR	90 cm	HAUTEUR	90 cm
LARGEUR DE L'EMBALLAGE	107 cm	PROFONDEUR DE L'EMBALLAGE	88 cm
HAUTEUR DE L'EMBALLAGE	118 cm	POIDS NET	144,0000 kg
POIDS BRUT	167 kg	VOLUME	1,11 m <sup>3</sup>
NOMENCLATURE COMBINÉE	84198180		

## ACCESSOIRES

- 399511 PANIER À PÂTES DOUBLE POUR MARMITE 100L - DIAMÈTRE TROUS 3MM - 0.12 IN
- 399512 PANIER À LEGUMES POUR MARMITE 100LT - DIAMÈTRE DU TROU 5MM - 0,20 INCH
- 399573 PAIRE D'ÉLÉMENTS DE FERMETURE POUR BASE ET TOP L=90CM
- 399575 SISTEMA DI CARICO ACQUA AUTOMATICO

## DIAGRAMMES D'INSTALLATION

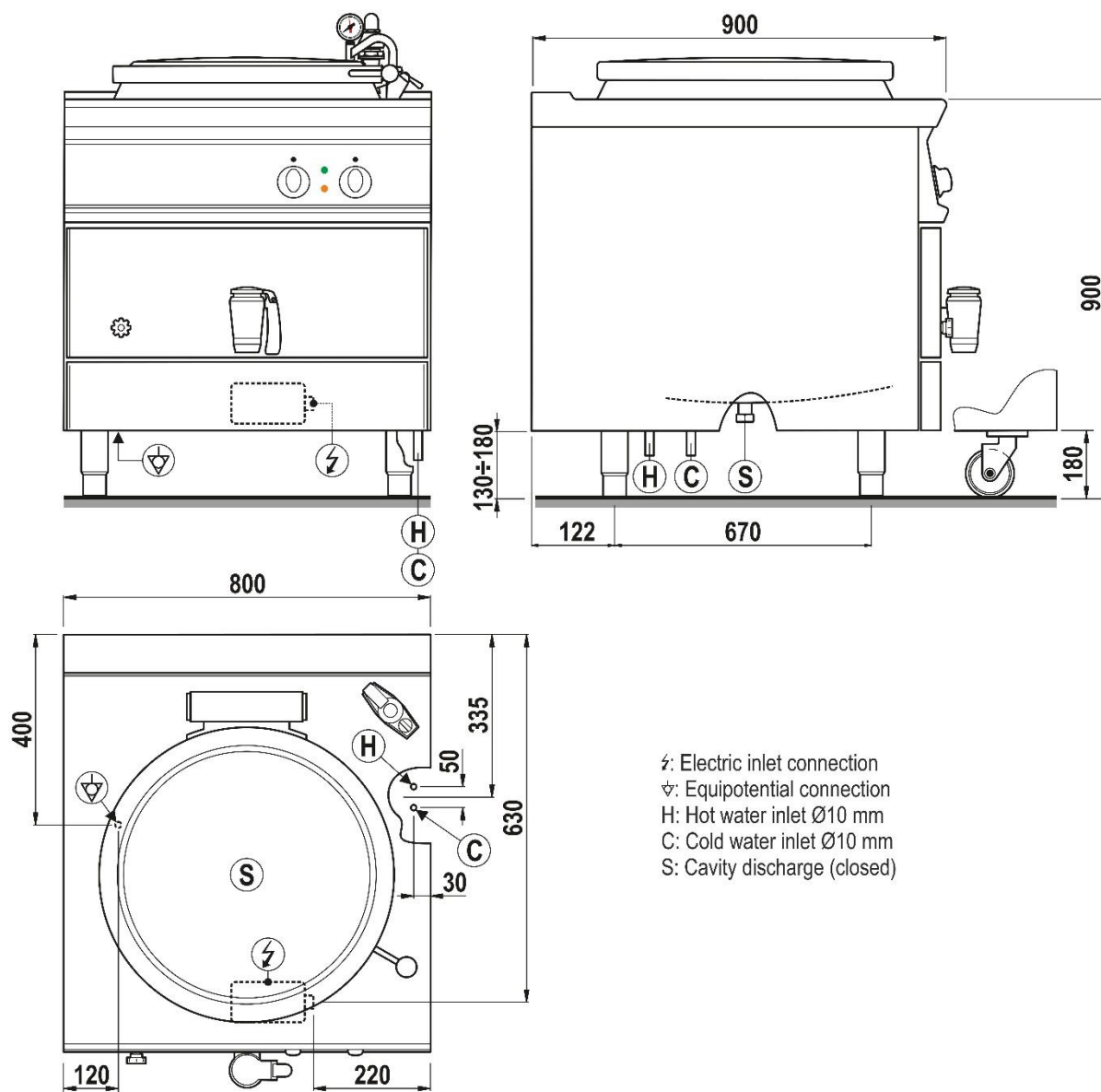

Fig.1 | Abb.1 | рис.1 - 09.04.2021 - 5415.643.00