

616048

BS80IE7

**Sauteuse 50 l électrique basculante avec cuve en acier inox AISI 304 freestanding sur compartiment fermé**



- Sauteuse électrique basculante 50 L freestanding. Module de 80x70 cm. Levage manuel de la cuve.
- Panneau de contrôle, côtés et fond en acier inox.
- Système de couplage de modules avec joints extérieurs latéraux.
- L'utilisation prévue des sauteuses n'est pas seulement pour braiser, mais aussi pour préparer des viandes mijotées, des sauces, des risottos, des légumes poêlés et faire des cuissons avec peu de liquide. L'utilisation comme friteuse n'est pas autorisée.
- Résistances électriques blindées en alliage Incoloy.
- Cuve basculante en AISI 304 avec fond de 12 mm et parois de 2 mm.
- Réglage thermostatique 0-295 °C
- Lampe verte pour présence de tension et orange pour fonctionnement des résistances.
- Thermostat de sécurité qui coupe automatiquement le courant en cas de panne.
- Micro de sécurité sur le mécanisme de levage, en relevant la cuve, il coupe le courant aux résistances.
- Couvercle avec poignée intégrée et charnière en acier inoxydable AISI304.
- Commande de remplissage de l'eau sur le panneau frontal.
- Distributeur d'eau fixé à l'arrière, à l'extérieur de la cuve.
- Pieds en AISI 304 réglables en hauteur 133/195 mm.

## DONNÉES TECHNIQUES

PUISSANCE TOTALE	8,7 kW	PUISSANCE ÉLECTRIQUE	8,7 kW
FRÉQUENCE	50/60 Hz	TENSION	400 3N ~ V
PLAGE DE TEMPÉRATURE	45÷300 °C	CAPACITÉ DE LA CUVE	50t
DIMENSIONS DE LA CUVE	70x46,5x20 cm	SECTION MINIMALE DU CÂBLE D'ALIMENTATION	5 x 2,5 n° - mm <sup>2</sup>
ÉPAISSEUR DU FOND DE LA CUVE	10 mm	VIDANGE DE LA CUVE	Basculement manuel
TYPE DE CÂBLE ÉLECTRIQUE	H07 RN-F	TYPE DE CUVE	AISI 304
POSITION DU RACCORD HYDRIQUE	Fond	DIAMÈTRE DU RACCORD HYDRIQUE	0,472441"
DEGRÉ IPX	4	LARGEUR	80 cm
PROFONDEUR	70 cm	HAUTEUR	85 cm
LARGEUR DE L'EMBALLAGE	96,0 cm	PROFONDEUR DE L'EMBALLAGE	87,0 cm
HAUTEUR DE L'EMBALLAGE	115,0 cm	POIDS NET	122,0000 kg
POIDS BRUT	142,0000 kg	VOLUME	0,9600 m <sup>3</sup>
NOMENCLATURE COMBINÉE	84198180		

## ACCESSOIRES

220585 ÉLÉMENT D'UNION  
BSM\_7 AUGMENTATION POUR LES VERSIONS À LEVAGE MOTORISÉ UNIQUEMENT POUR LE MODÈLE BS\_7

## DIAGRAMMES D'INSTALLATION

(IN)  
 Collegamento acqua  
 Water connection  
 Wasseranschluss  
 Connexion eau  
 Conexión agua

(H)  
 Collegamento gas  
 Gas connection  
 Gasanschluss  
 Connexion gaz  
 Conexión gas

(⚡)  
 Collegamento elettrico  
 Electric connection  
 Elektrische Verbindung  
 Connexion électrique  
 Conexión eléctrica

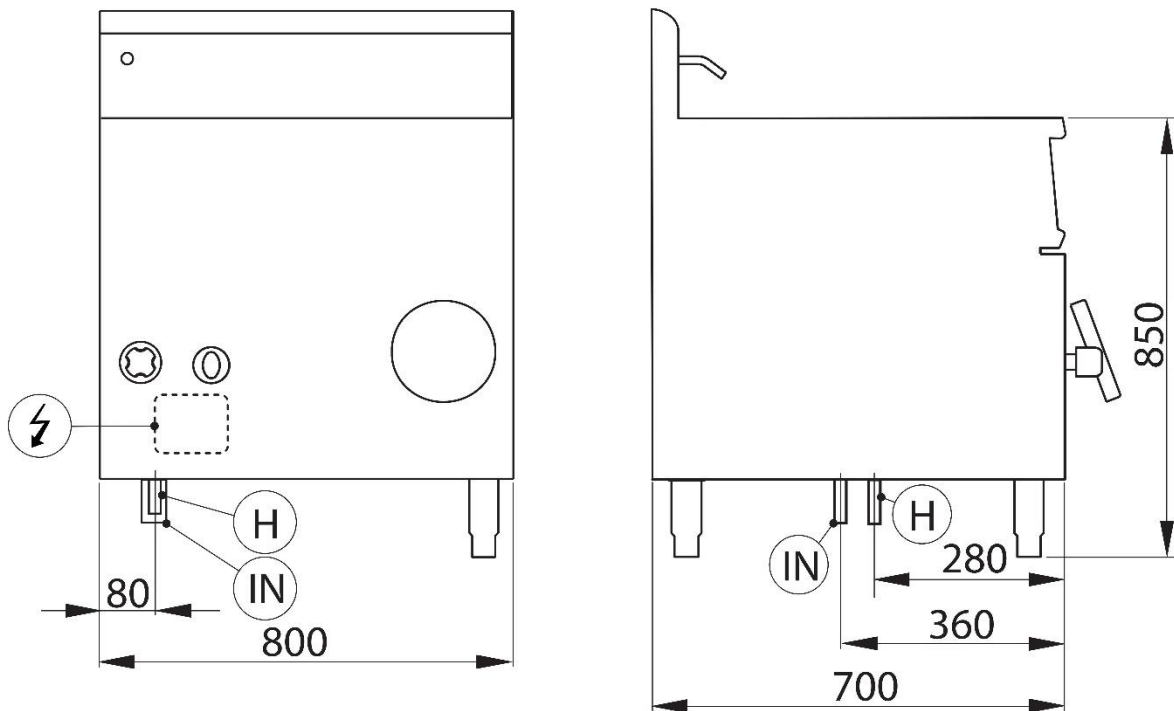

Fig.1 | Abb.1 | рис.1 - 5415.669.00