616106**FTL35BE7****Plaque à snacker électrique lisse chromée brossée drop-in**



- Plaque à snacker électrique version top de 35 cm avec plaque de cuisson lisse chromée brossée qui permet de cuire de nombreux produits différents, de la viande au poisson et aux légumes.
- Plaque de cuisson horizontale de 12 mm d'épaisseur.
- Canal avec bouchon et tiroir amovible pour la récupération des graisses et des liquides.
- La plaque de cuisson anti-rayures garantit la résistance aux rayures et à la corrosion et les stries optimisent la grillade des produits.
- La plaque anti-adhérente assure un nettoyage facile et rapide, aucune oxydation et aucun transfert des saveurs.
- La surface chromée permet d'avoir une faible consommation énergétique et une faible dispersion de la chaleur.
- Pieds en plastique caoutchouté réglables en hauteur 15-25 mm.
- Grattoir fourni.
- Les plaques à snacker chromées sont conformes au Règlement (CE) n° 1935/2004 concernant les matériaux et les objets destinés à venir au contact des produits alimentaires.
- Panneau de contrôle, côtés et fond en acier inox.
- Système de couplage de modules avec joints extérieurs latéraux.
- Appareil destiné à la cuisson directe.
- Plaque de cuisson hermétiquement soudée au plan de travail.
- Chauffage au moyen de résistances blindées en acier inox.
- Thermostat avec réglage de la température de 70 °C à 300 °C.
- Doté d'un thermostat de sécurité qui intervient en cas de fonctionnement anormal.
- Rehausse anti-éclaboussures sur 3 côtés amovibles fournie.
- Compartiment technique pour faciliter le raccordement au réseau électrique.

DONNÉES TECHNIQUES

| | | | |
|---------------------------------------|-------------------------|--|------------------------------|
| PUISSANCE TOTALE | 3,9 kW | PUISSANCE ÉLECTRIQUE | 3,9 kW |
| FRÉQUENCE | 50/60 Hz | TENSION | 380-415 3N~ V |
| PLAGE DE TEMPÉRATURE | 50÷320 °C | SECTION MINIMALE DU CÂBLE D'ALIMENTATION | 5 x 1,5 n° - mm ² |
| SURFACE DE CUISSON | 34,6x56,4 cm | TYPE DE CÂBLE ÉLECTRIQUE | H07 RN-F |
| TYPE PLAQUE | Chromée brossée - lisse | ZONES CHAUFFANTES | n° 1 |
| HAUTEUR DU BRANCHEMENT ÉLECTRIQUE (Y) | -78 mm | HAUTEUR DU PIED | 15 mm |
| RÉGLAGE DU PIED | 15/25 mm | DEGRÉ IPX | 4 |
| LARGEUR | 35 cm | PROFONDEUR | 70 cm |
| HAUTEUR | 28 cm | LARGEUR DE L'EMBALLAGE | 79,0 cm |
| PROFONDEUR DE L'EMBALLAGE | 41,0 cm | HAUTEUR DE L'EMBALLAGE | 55 cm |
| POIDS NET | 34 kg | POIDS BRUT | 40 kg |
| VOLUME | 0,18 m ³ | NOMENCLATURE COMBINÉE | 84198180 |
| ÉMISSION DE CHALEUR LATENTE | 1560.0 W | ÉMISSION DE CHALEUR SENSIBLE | 1287.0 W |
| ÉMISSION D'HUMIDITÉ | 2293.2 g/h | | |

ACCESSOIRES

- 120595 GRATTOIR POUR NETTOYAGE PLAQUE À SNACKER
- 120597 GRATTOIR - KIT LAME DE RECHANGE (10 PCS)
- 619005 PAIRE ÉLÉMENTS D'UNION POUR PLAQUE À SNACKER

DIAGRAMMES D'INSTALLATION

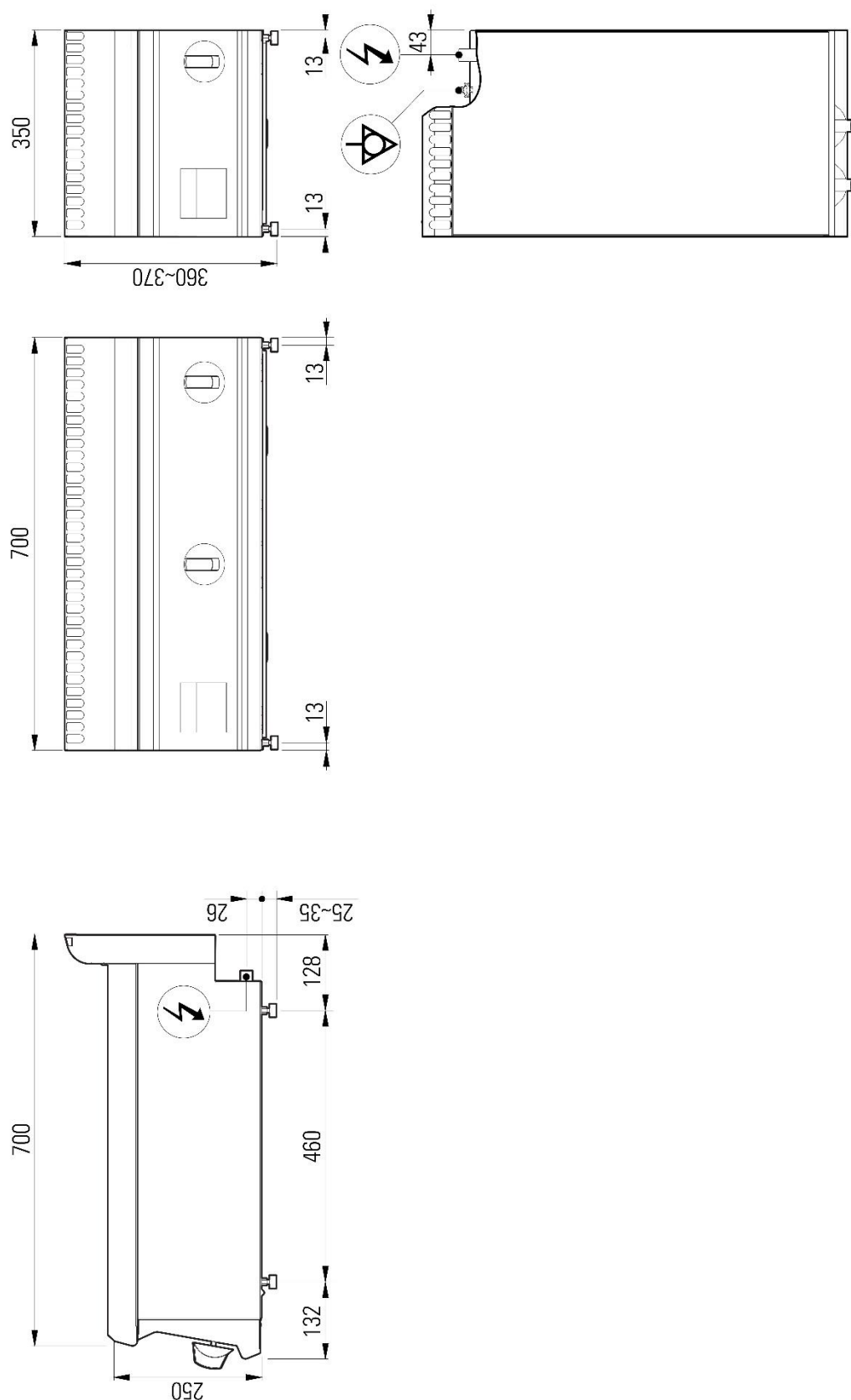

Fig.1 | Abb.1 | рис.1 - 5416.162.00