

716075

P8IE7

Marmite électrique indirecte 50l cuve en acier inox AISI 316 freestanding



- Marmite électrique chauffage indirect avec capacité de cuve de 50 L.
- Plan de travail en acier inox AISI 304 et finition Scotch Brite, avec système de jonction interne.
- tableau de bord et tiroir en acier inox AISI 304.
- Les marmites à chauffage indirect conviennent aussi bien à la cuisson d'aliments denses ou gélatineux qu'à la cuisson par immersion.
- Parois de la cuve en acier inoxydable AISI 304 et fond AISI 316 de 2 mm d'épaisseur.
- Plan de travail avec rainure et évacuation pour la récupération des liquides.
- Chauffage au moyen de résistances électriques blindées en alliage Incoloy, situées à l'intérieur de la cavité.
- Cavité dotée d'un manomètre, vanne de sécurité 0,5 bar et bouchon pour le remplissage de l'eau distillée.
- L'appareil est doté d'un sélecteur à trois positions : position « 0 » éteint, position « 1 » Puissance réduite de 50 %, position « 2 » Puissance à 100 %.
- Thermostat qui permet de régler la température à l'intérieur de la cuve de cuisson 0-40-60-80-100 °C.
- Lampe verte qui indique la présence de tension.
- Lampe orange qui indique que les résistances chauffent.
- Thermostat de sécurité qui coupe automatiquement le fonctionnement en cas de panne.
- Couvercle en acier inoxydable avec poignée athermique.
- Robinet mitigeur pour remplissage eau chaude/froide fixé sur la partie arrière du plan de travail.
- Robinet de vidange de la cuve en laiton chromé avec poignée athermique sur le panneau frontal.
- Pieds en AISI 304 réglables en hauteur 133/195 mm.

DONNÉES TECHNIQUES

PUISSANCE TOTALE	9 kW	PUISSANCE ÉLECTRIQUE	9 kW
FRÉQUENCE	50/60 Hz	TENSION	400 3N ~ V
CAPACITÉ DE LA CUVE	50lt	DIMENSIONS DE LA CUVE	Ø40xh45 cm
CHAUFFAGE	Indirecte	SECTION MINIMALE DU CÂBLE D'ALIMENTATION	5 x 2,5 n° - mm ²
TYPE DE CÂBLE ÉLECTRIQUE	H07 RN-F	POSITION DU RACCORD HYDRIQUE	Fond
DIAMÈTRE DU RACCORD HYDRIQUE	0,393701"	DEGRÉ IPX	3
LARGEUR	80 cm	PROFONDEUR	70 cm
HAUTEUR	90 cm	LARGEUR DE L'EMBALLAGE	97,0 cm
PROFONDEUR DE L'EMBALLAGE	87,0 cm	HAUTEUR DE L'EMBALLAGE	115,0 cm
POIDS NET	95,0000 kg	POIDS BRUT	115,0000 kg
VOLUME	0,9600 m ³	NOMENCLATURE COMBINÉE	84198180

ACCESSOIRES

- 619007 PANIER À PÂTES POUR MARMITE 50L - DIAMÈTRE TROUS 3MM - 0.12 IN
- 619008 PANIER À LEGUMES POUR MARMITE 50LT - DIAMÈTRE DU TROU 5MM - 0,20 INCH
- 799506 PAIRE D'ÉLÉMENTS DE FERMETURE L=70CM

DIAGRAMMES D'INSTALLATION

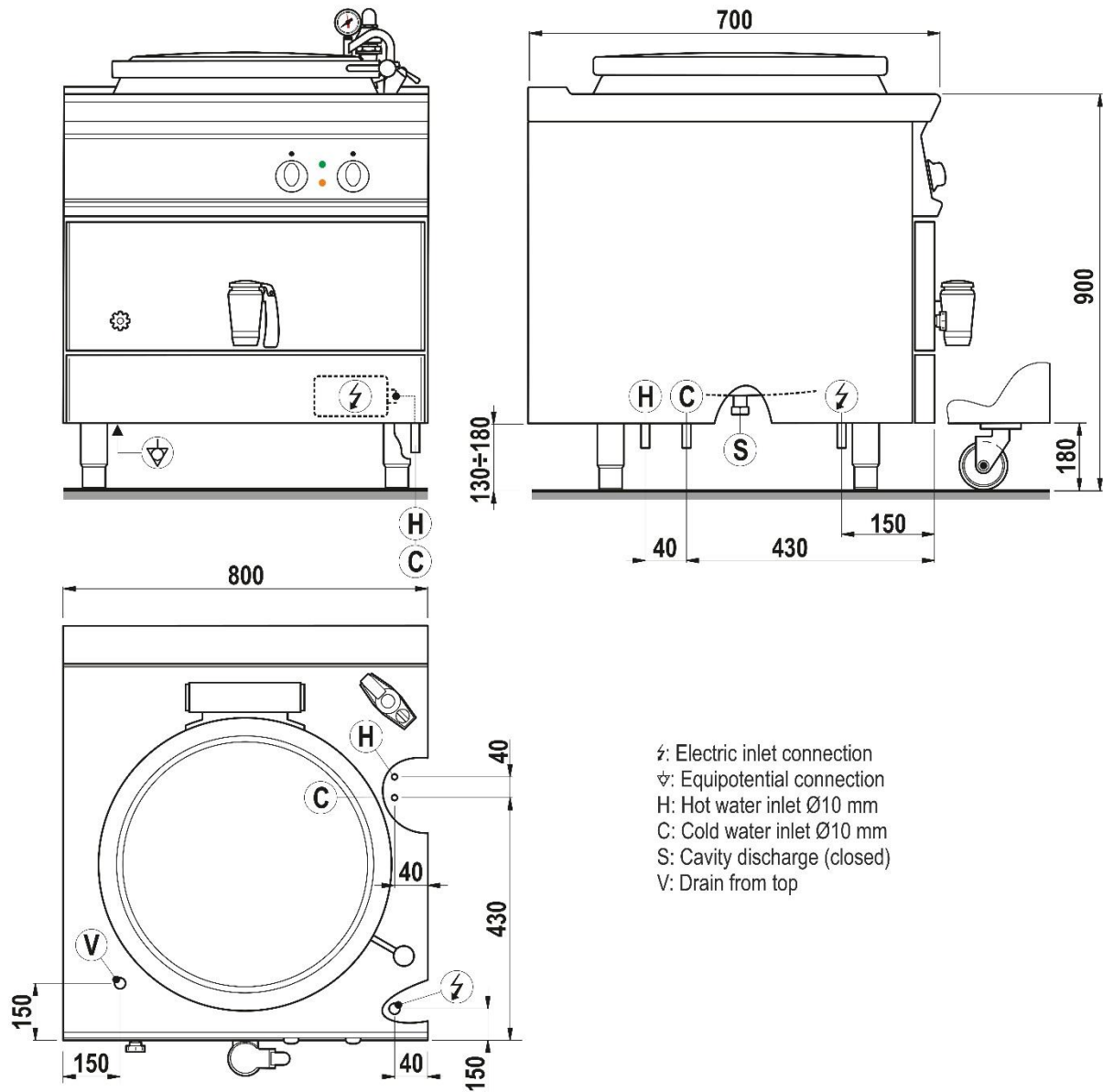

Fig.1 | Abb.1 | рис.1 - 09.04.2021 - 5416.388.00